

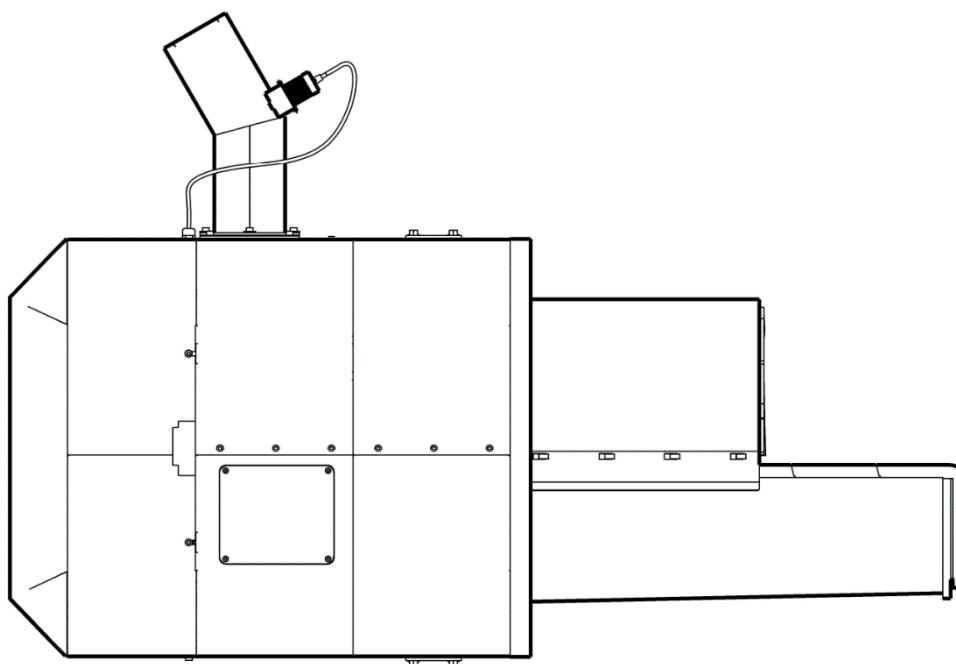

INSTRUKCJA OBSŁUGI

Palniki na pellet
linia **M**

2021/01



SPIS TREŚCI

1. INFORMACJE OGÓLNE	3
1.1. Transport.....	3
1.2. Przechowywanie	3
1.3. Kontrola dostawy palnika	4
1.4. Wolna przestrzeń wokół palnika	4
2. OPIS PRODUKTU	5
2.1. Konstrukcja palnika M350 i M500	6
2.2. Wymagania jakościowe paliwa pellet	7
2.3. Wzór tabliczki znamionowej palnika	8
2.4. Dane techniczne palnika	8
2.5. Systemy bezpieczeństwa palnika	11
2.6. Dane techniczne sterownika, opis funkcji i nastawy palnika	11
3. INSTALACJA	12
3.1. Komin	12
3.2. Kocioł / piec	12
3.3. Zasobnik na paliwo	15
3.4. Podajnik ślimakowy.....	15
3.5. Zabezpieczenie STB	16
3.6. Czujnik temperatury kotła.....	16
4. MONTAŻ PALNIKA I PODAJNIKA.....	17
4.1. Mocowanie palnika w kotle.....	18
4.2. Podłączenie podajnika	19
4.3. Podłączenie sterownika	19
5. PODŁĄCZENIA DODATKOWE ORAZ PIERWSZE URUCHOMIENIE	19
6. EKSPLOATACJA I PRZEPISY BEZPIECZEŃSTWA	20
6.1. Eksploatacja	20
6.2. Konserwacja płyty paleniskowej.....	20
6.2. Specyfikacja interwałów przeglądowych.....	24
6.3. Przepisy bezpieczeństwa dotyczące instalacji i eksploatacji palnika	24
6.4. Gwarancja	25
7. SERWIS URZĄDZEŃ	26
7.1. Fotosensor	26
7.2. Wymiana zapalarki.....	27
7.3. Czyszczenie rury podajnika	27
7.4. Czyszczenie palnika	27
8. PRZYCZYNY NIEPRAWIDŁOWEJ PRACY	28
9. SCHEMATY ELEKTRYCZNE	29
9.1. Schemat elektryczny sterownika PellasX	29
9.2. Schemat elektryczny palnika M350 i M500	29

10. RAPORTY	30
10.1. Raport pierwszego uruchomienia	30
10.2. Raport przeglądu	31
11. SPIS RYSUNKÓW I TABEL	32
12. NOTATKI.....	33

**Autorem niniejszej Instrukcji Obsługi jest firma PELLASX Sp. z o.o. Sp.k.
Wykorzystanie jej części lub całości w innych publikacjach jest możliwe wyłącznie
po uzyskaniu pisemnej zgody autora.**

1. INFORMACJE OGÓLNE

DOKŁADNIE ZAPOZNAJ SIĘ Z TĄ INSTRUKCJĄ PRZED URUCHOMIENIEM PALNIKA.

Palnik PellasX wymaga instalacji zgodnej z niniejszą instrukcją. Zastosowanie się do zaleceń zawartych w Instrukcji będzie gwarancją bezpiecznego funkcjonowania i instalacji urządzenia.

Wszelkie wątpliwości i niejasności, dotyczących stanu wyposażenia lub poszczególnych funkcji elementów palnika i jego wyposażenia, należy zgłaszać do sprzedawcy w celu uzyskania wyjaśnienia.

Instalacja palnika powinna być wykonana przez serwisanta autoryzowanego i przeszkolonego u Producenta.

Niewłaściwa instalacja może spowodować utratę gwarancji.

Każdy użytkownik urządzeń grzewczych kotłowych, powinien znać i wypełniać wszystkie związane z tym miejscowe przepisy prawne, zwłaszcza przed oddaniem instalacji grzewczej do eksploatacji, zgodnie z prawem budowlanym.

Sprzedawca nie ponosi odpowiedzialności za niezgodne z obowiązującymi przepisami lokalnymi zainstalowanie urządzenia oraz za brak stosownych zezwoleń i protokołów.

1.1. Transport

Palnik PellasX jest pakowany w drewnianej skrzyni na palecie w rozmiarach 1200x800 mm (palnik z flanszą montażową oraz podajnikiem), urządzenia elektroniczne (sterownik, czujniki) są dodatkowo zabezpieczone w osobnym opakowaniu kartonowym. Urządzenie należy transportować w opakowaniach, zgodnie z oznakowaniem na kartonie. W czasie transportu chronić przed niekorzystnymi warunkami środowiskowymi (śnieg, deszcz, kurz), uszkodzeniem opakowań oraz nie narażać na wstrząsy i uderzenia.

Załadunek i rozładunek należy przeprowadzać w sposób uniemożliwiający narażenie urządzenia na wstrząsy. Niewłaściwie prowadzony załadunek, rozładunek i transport (rzucanie, gwałtowne przesuwanie, przygniatanie wyrobami o dużej masie) może być przyczyną uszkodzenia produktu.

W przypadku uszkodzenia opakowań lub produktu, należy poddać urządzenie kontroli ruchowej. W przypadku stwierdzenia niewłaściwej pracy wentylatora lub silnika podajnika (głośna praca, ocieranie), ewentualnie innych usterek np. elektroniki (zanik znaków na ekranie wyświetlacza ciekłokrystalicznego), należy palnik przesłać do serwisu w celu usunięcia wad.

Przesyłki dostarczane przez firmy spedycyjne należy sprawdzać przy kurierze w momencie odbioru i w razie stwierdzenia niezgodności sporządzić protokół.

1.2. Przechowywanie

Palnik PellasX należy przechowywać w warunkach środowiskowych zgodnych z poniższymi zaleceniami:

- Pomieszczenia suche i przewiewne, wolne od substancji takich jak gazy, płyny i opary żrące, tłuste opary, które są szkodliwe dla palnika. Nie wolno przechowywać palnika i podajnika w pomieszczeniach, gdzie gromadzone są nawozy sztuczne, wapno chlorowane, kwasy, środki chemiczne itp.
- Temperatura przechowywania najlepiej od +5°C do +40°C. Wilgotność względna nie powinna przekraczać 70%.

- Podczas składowania urządzenie nie może mieć bezpośredniej styczności z podłożem. Palnik do ostatecznego montażu należy przechowywać w kartonie lub na palecie.
- W przypadku przechowywania palnika ponad 2 lata od daty produkcji lub w warunkach środowiskowych niezgodnych z powyższym zapisem, przed zamontowaniem należy go poddać próbie uruchomienia przez autoryzowanego serwisanta. Na dowód potwierdzenia właściwej jakości i bezpieczeństwa palnika, powyższe badanie zostanie udokumentowane przez serwisanta w karcie gwarancyjnej.

1.3. Kontrola dostawy palnika

Przed przystąpieniem do czynności montażowych należy sprawdzić stan opakowania i upewnić się, czy nie ma na nim widocznych uszkodzeń oraz czy dostawa jest kompletna i nie zniszczona. Ewentualne zastrzeżenia i problemy należy zgłosić natychmiast dostawcy, który odpowiada za ubezpieczenie towaru.

1.4. Wolna przestrzeń wokół palnika

Stosując się do lokalnych przepisów bezpieczeństwa dotyczących urządzeń grzewczych kotłowych, należy zapewnić wolną przestrzeń, przynajmniej 1 m wokół kotła i miejsce dla serwisu palnika.

Kotłownia powinna być czysta, sucha i dobrze wentylowana. Nawiew powietrza do kotłowni powinien być przynajmniej w takiej samej ilości jak wywiew spalin przez komin.



UWAGA!
W celu zmniejszenia ryzyka powstania pożaru nie wolno przechowywać materiałów łatwopalnych w pobliżu palnika (minimalna odległość 1m).

UWAGA!

Sterownik oraz wszystkie urządzenia z nim współpracujące powinny być zamontowane na kotle lub w jego okolicy w miejscach, gdzie temperatura jest najniższa (poniżej 50 °C). Urządzenia elektroniczne pracujące w wysokiej temperaturze mogą ulec uszkodzeniu lub nie działać prawidłowo.

2. OPIS PRODUKTU

PellasX to marka, pod którą od 2001 roku produkowane są palniki na biomasę. Produkty te charakteryzują się płynną regulacją ustawień pozwalającą na zastosowanie w każdym typie pieca lub kotła grzewczego, a jeśli wymiana palnika ma miejsce w starym kotle to nie ma konieczności wprowadzania zmian w dotychczasowej instalacji. Rozpalanie, podtrzymywanie ognia po osiągnięciu zadanej temperatury i podawanie paliwa odbywa się automatycznie.

Unikatowość rozwiązania M polega na tym, że zastosowano szereg usprawnień konstrukcyjnych względem dostępnych już wcześniej palników z ruchomą komorą spalania. Dzięki temu palniki PellasX linii M pracują bezawaryjnie i nie stwarzają problemów technicznych. Dokonano znaczących zmian parametrów technologii i wykorzystywanych w niej komponentów, dzięki czemu ekonomiczna atrakcyjność technologii i jej ekologiczna użyteczność obecnie jest nieporównywalnie wyższa, a palnik należy do najnowocześniejszych na świecie. Ruchome palenisko pozwala na automatyczne, stałe samooczyszczanie z popiołu pozostającego w trakcie spalania i zapewnia wysoką stabilność procesu spalania. Dzięki temu wysoce efektywnym paliwem może być pellet, owies* czy sucha pestka.

Unikatowe rozwiązania zastosowane w palnikach M350 i M500 to:

- Mesh Furnace System – system modułowych płytek żaroodpornych tworzących palenisko zapewnia proces samooczyszczenia poprzez ruch posuwisto-zwrotny rusztu. Istnieje możliwość regulacji skoku w zależności od rodzaju spalanej paliwa;
- System Napędu Hybrydowego – paliwo i powietrze dostarczane są w sposób zsynchronizowany – paliwo jest podawane proporcjonalnie do powietrza i na odwrót;
- System Celkowy – precyzyjne dozowanie paliwa przy określonej zadanej mocy palnika oraz ochrona przed cofnięciem płomienia dzięki trójdzielnej komorze podawania paliwa.
- System Spalania Nadciśnieniowego – powietrze dostarczane jest centralnie do komory spalania co powoduje zwiększone wirowanie płomienia i redukuje możliwość jego cofnięcia;
- Sonda Lambda – dostępna we wszystkich jednostkach poprawia proces spalania i powoduje mniejsze zużycie paliwa.

Palniki linii M są stosowane zarówno w gospodarstwach domowych, piekarniach, hotelach, zakładach, obiektach użyteczności publicznej, szkołach jak i w halach produkcyjnych czy magazynowych. Wykonane są one z żaroodpornej i kwasoodpornej stali oraz wyposażone w najlepszej jakości części na rynku. Produkt, którym Państwo dysponują to najwyższej jakości i najbardziej zaawansowany technologicznie palnik dostępny na rynku.

*Spalanie owsa obniża moc maksymalną palnika, skutkuje zwiększonym zużyciem paliwa (nawet do 50% więcej), oraz generuje bardzo duże ilości popiołu.

2.1. Konstrukcja palnika M350 i M500

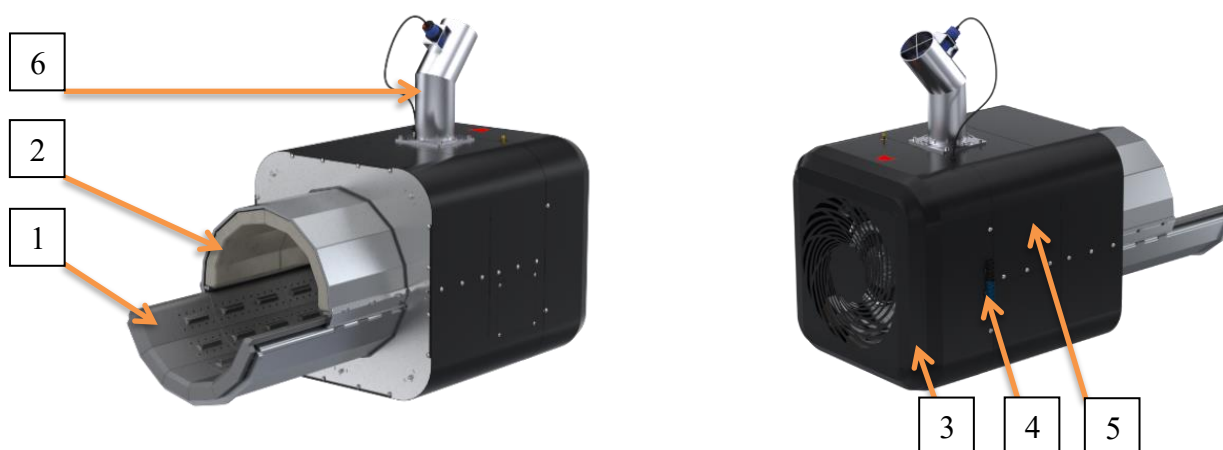

Rys. 1. Budowa palnika M350 i M500.

Palnik zbudowany jest z następujących podzespołów:

- komora spalania – w skład komory spalania wchodzi palenisko (1) wykonane z najwyższej jakości staliwa żaroodpornego inCrox oraz z części osłonowej paleniska (2);
- zespół nadmuchowy – składający się ze stalowej obudowy (3) i umieszczonego po prawej stronie palnika gniazda X.PLUG (4), w które wpinamy wtyczkę sterownika;
- komora nadmuchowa – (5) umieszczona pomiędzy zespołem nadmuchowym a komorą spalania. W górnej części komory znajduje się wsyp (6) do którego przykręca się poliuretonową rurę łączącą z podajnikiem paliwa.

Obudowa palnika nie ma elementów wystających, ostrych i nie stanowi zagrożenia dla ludzkiego zdrowia. Temperatura obudowy w czasie pracy palnika nie powinna przekraczać 60°C, chyba że urządzenie pracuje w warunkach podwyższonej temperatury, np. w piekarni.



UWAGA!

Producent zastrzega sobie prawo wyłącznego dokonywania zmian konstrukcyjnych palnika i podajnika, jego oprogramowania i okablowania pod rygorem zwolnienia się w stosunku do nabywcy od wszelkiej odpowiedzialności.

2.2. Wymagania jakościowe paliwa pellet

W poniższej tabeli zawarte są poszczególne wymagania co do jakości paliwa pellet. Stosowanie paliwa posiadającego certyfikat **DIN 51731** lub **DIN PLUS**, lub spełniającego normę EN-14961-2 wydłuża bezawaryjność palnika. Miejsce składowanie pelletu powinno być suche i przewiewne, ważne aby pellet przed wsypaniem do zbiornika miał temperaturę kotłowni.

Tabela 1. Wymagania jakościowe paliwa pellet.

Pellet drzewny kryteria jakości	Jednostki	CERTYFIKAT	
		DIN plus	DIN 51731
Średnica	mm	4≤d<10(6)	4≤d<10(6)
Długość	mm	5 x D(3)	<50
Gęstość	kg/dm ³	1,12	1,0<Gęstość<1,4>
Popiół	%	<0,5(1);(7)	<1,50
Wilgotność	%	<10	<12
Wilgotność przy dostawie	%	brak ustaleń	brak ustaleń
Wartość opałowa	MJ/kg	>18(1)	17,5<HW<19,5(2)
Siarka	%	<0,04(1)	<0,08
Azot	%	<0,3(1)	<0,3
Chlor	%	<0,02(1)	<0,03
Obsypany pył	%	<2,3	-
Dodatki ułatwiające prasowanie	%	<2(8)	(4)
Temperatura topnienia popiołu	-	brak ustaleń	brak ustaleń
Arsen	mg/kg	<0,08	<0,08
Ołów	mg/kg	<10	<10
Kadm	mg/kg	<0,5	<0,5
Chrom	mg/kg	<8	<8
Miedź	mg/kg	<5	<5
Rtęć	mg/kg	<0,05	<0,05
Cynk	mg/kg	<100	<100
Halogeny	mg/kg	<3	<3
(1)	suchej masy		
(2)	Wolny od wody i popiołu		
(3)	Nie więcej niż 20% pellet może mieć długość do 7,5 x średnica		
(4)	DIN zakazuje stosowania dodatków. Ten zakaz nie jest ważny dla małych systemów grzewczych		
(5)	W magazynie producenta		
(6)	Tolerancja w różnicach średnicy ± 10 %		
(7)	Dopuszczona może być zawartość popiołu do 0,8%, jeśli jest ona naturalnie wyższa, specyficzna dla danego gatunku drewna		
(8)	Dopuszczone są tylko naturalne dodatki z biomasy		



UWAGA!
Zmiana średnicy pelletu podczas użytkowania palnika (np. z fi6 na fi8), wymaga ponownego wyregulowania sterownika przez wykwalifikowanego instalatora.

2.3. Wzór tabliczki znamionowej palnika



Rys. 2. Wzór tabliczki znamionowej palnika.

2.4. Dane techniczne palnika

Najważniejsze właściwości palników z linii M marki PellasX:

Bezpieczeństwo

- Technologia spalania nadciśnieniowego – zapobiegają cofnięciu się płomienia;
- Czujnik temperatury palnika;
- Giętka rura zasypowa – w razie cofnięcia płomienia topi się i paliwo nie dostaje się do palnika;

Niezawodność

- System Ruchomego Rusztu – usuwanie nadmiernej ilości popiołu z paleniska bez ingerencji człowieka;
- System Dzielonego Paleniska - zapobiega pęknięciom, zwiększa żywotność paleniska;
- System Celkowy - precyzyjne dozowanie paliwa zwiększa dokładność pracy w określonej mocy palnika, dodatkowo dozownik zwiększa bezpieczeństwo pracy palnika, uniemożliwiając cofnięcie płomienia dzięki trójdzielnej komorze podawania paliwa;
- System Napędu Hybrydowego – zmniejszone koszty pobory energii elektrycznej oraz pełna synchronizacja paliwa do powietrza;
- Automatyczny start po zaniku napięcia wraz z pamięcią ostatnich ustawień;

Nowoczesny system sterowania

- Automatyczna praca: rozpalanie, czyszczenie, kontrola płomienia;
- Płynna (elektroniczna) regulacja mocy;
- Możliwość kontroli procesu spalania przy użyciu szerokopasmowej sondy Lambda (opcja);
- Niska emisja CO i CO₂;
- Niski pobór energii elektrycznej;
- Niska bezwładność cieplna;
- Wysoka sprawność spalania - do 99 %;
- Czujnik płomienia, precyzyjnie wykrywający jego poziom;
- W pełni kompatybilny z automatyką kotła olejowego i gazowego oraz pieca piekarniczego;
- Możliwość obsługi wentylatora ciągu (wyciąg pracuje cyklicznie, nie wietrzy kotła).

Tabela 2. Dane techniczne.

Typ	M350	M500
Moc	65 - 350 kW	75 - 500 kW
Zasilanie	230 V AC / 50Hz	230 V AC / 50Hz
Średni pobór mocy	350 W	350 W
Waga	170 kg	200 kg
Emisja hałasu	73 dB	73 dB
Długość podajnika	3 m	3 m
Paliwa	pellet 6-8 mm	pellet 6-8 mm
	owies*	owies*
	sucha pestka	sucha pestka
Sprawność spalania	do 99 %	do 99 %
Sprawność w kotle	do 96 %	do 96 %
Regulacja mocy	TAK	TAK
Sonda lambda	TAK (opcjonalnie)	TAK (opcjonalnie)
Obsługa pompy CO	TAK	TAK
Obsługa pompy CWU	TAK	TAK
Obsługa mieszacza	TAK	TAK
Obsługa bufora	TAK (opcjonalnie)	TAK (opcjonalnie)
Obsługa dodatkowego podajnika (silos)	TAK (opcjonalnie)	TAK (opcjonalnie)
Czujnik temp. pokojowej	TAK (opcjonalnie)	TAK (opcjonalnie)
Czujnik temp. powrotu	TAK (opcjonalnie)	TAK (opcjonalnie)
Czujnik temp. spalin	TAK (opcjonalnie)	TAK (opcjonalnie)
Automatyka pogodowa	TAK (opcjonalnie)	TAK (opcjonalnie)

*Spalanie owsa obniża moc maksymalną palnika, skutkuje zwiększonym zużyciem paliwa (nawet do 50% więcej), oraz generuje bardzo duże ilości popiołu.

Palniki M350 i M500 PellasX posiadają prostą i spójną budowę, charakteryzującą się łatwym montażem w drzwiczkach kotła. Poniżej umieszczone zostały wymiary gabarytowe, jak również rysunki otworów montażowych dla poszczególnych typów palników.

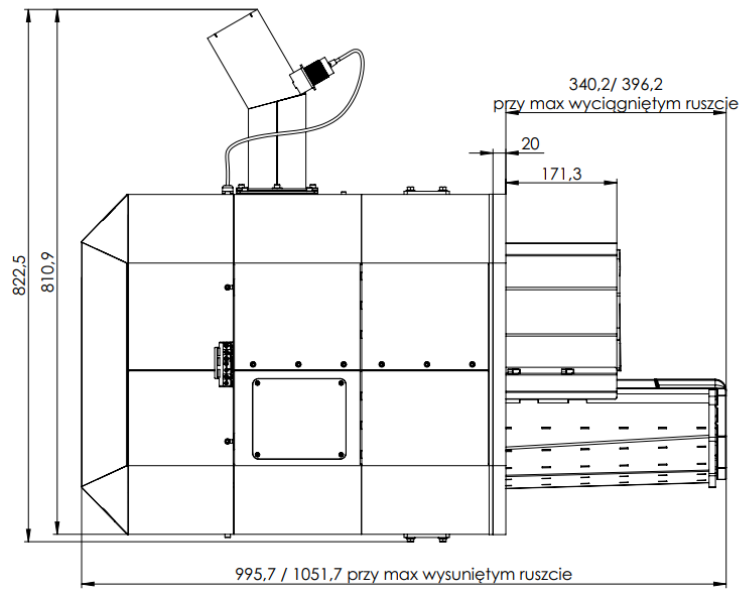
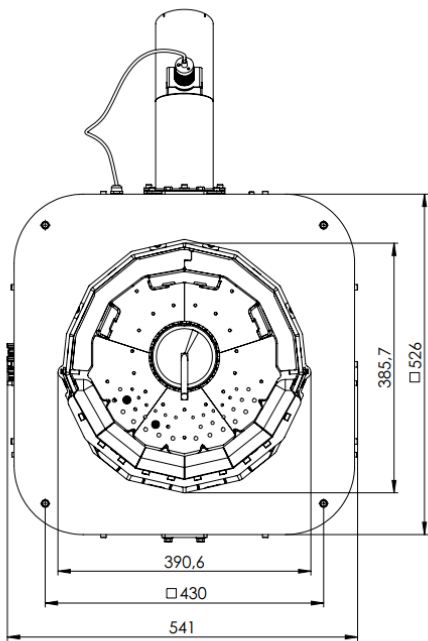

Rys. 3. Wymiary palnika M350.

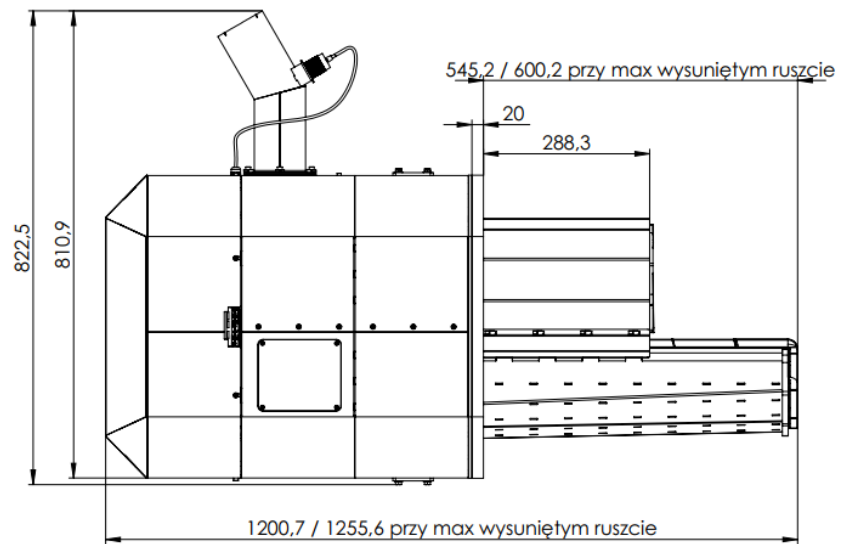
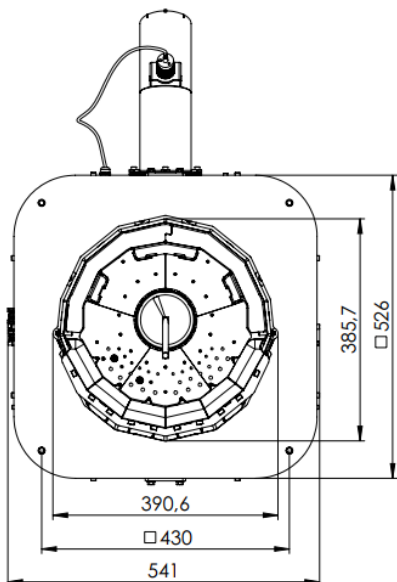

Rys. 4. Wymiary palnika M500.

2.5. Systemy bezpieczeństwa palnika

Palniki M350 i M500 PellasX wyposażone są w następujące systemy bezpieczeństwa, które skutecznie chronią użytkownika przed cofnięciem się płomienia:

1. Czujnik temperatury palnika

Czujnik po wykryciu temperatury powyżej 90°C przechodzi z trybu pracy w tryb wygaszania, wyłączając podajnik zewnętrzny i ustawiając wentylator na 100% mocy nadmuchu. Nastawa temperatury alarmowej może być modyfikowana w zależności od warunków, w jakich musi pracować urządzenie np. w piecach piekarniczych lub suszarniach. Należy nadmienić, iż takich zmian może dokonywać tylko wykwalifikowany serwis.

2. System Celkowy

Precyzyjne dozowanie paliwa zwiększa dokładność pracy w określonej mocy palnika, dodatkowo dozownik zwiększa bezpieczeństwo pracy palnika, uniemożliwiając cofnięcie płomienia dzięki trójdzielnej komorze podawania paliwa;

3. Technologia spalania nadciśnieniowego

Spalanie nadciśnieniowe opiera się na zjawisku fizycznym, powstałym w podajniku wewnętrznym palnika. Powietrze dostarczane jest centralnie do komory spalania co powoduje zwiększone wirowanie płomienia i redukuje możliwość jego cofnięcia.

4. Giętka rura zasypowa

Giętka rura zasypowa jest elastycznym łącznikiem pomiędzy podajnikiem zewnętrznym a samym palnikiem. Jej głównym zadaniem jest dostarczenie paliwa do palnika, dodatkowo pełni również funkcję zabezpieczenia przed cofnięciem się płomienia. Pod wpływem wysokiej temperatury rura zacznie się odkształcać i rozwijać, co uniemożliwi dostarczenie paliwa do palnika.

Kontrola systemów bezpieczeństwa, patrz rozdział: 6.2 Specyfikacja interwałów przeglądowych.

2.6. Dane techniczne sterownika, opis funkcji i nastawy palnika

Patrz Instrukcja Obsługi sterownika.

3. INSTALACJA

3.1. Komin

Parametry komina powinny być dopasowane do wymogów urządzenia grzewczego, w którym zainstalowany będzie palnik. Komin może być ceramiczny lub stalowy; powinien być czysty a jego ciąg wystarczający dla palnika PellasX pracującego z urządzeniem grzewczym w zakresie ustawionej mocy. W przypadku braku odpowiedniego ciągu kominowego, istnieje konieczność zainstalowania mechanicznego wyciągu spalin. Przed eksploatacją komin powinien być sprawdzony i odebrany przez uprawnionego kominiarza.

Należy pamiętać, że wysoki komin o dużej przepustowości spalin potrzebuje więcej ciepła a temperatura wnętrza komina nie powinna być mniejsza niż 80°C 1m poniżej szczytu, aby uniknąć kondensacji na szczycie komina. W celu zmniejszenia przekroju wewnętrznego komina, można zainstalować rurę stalową o odpowiedniej średnicy. Wszelkich porad odnośnie przewodu kominowego należy zasięgnąć w firmie kominarskiej. Silny wiatr, zbyt wysoki lub zbyt niski komin mają wpływ na stopień sprawności palnika i jego ustawienia. Zaleca się w takich przypadkach instalację stabilizatora ciągu kominowego, który wentyluje komin i pomaga w uregulowaniu przepływu. Jeżeli komin będzie zbyt mały, palnik może nie pracować prawidłowo. W tym wypadku istnieje konieczność zainstalowania mechanicznego wyciągu spalin.

Tabela 3. Minimalny ciąg kominowy.

TYP PALNIKA	MINIMALNY CIĄG KOMINOWY [Pa]
M350	50
M500	55

3.2. Kocioł / piec

Palniki PellasX serii M mogą być instalowane w większości kotłów. Moc palnika musi być dobrana przez instalatora w zależności od mocy kotła lub pieca. Palnik najlepiej montować w drzwiach kotła, za pomocą czterech śrub M10 (wymiaru podane na Rys. 5). Jeżeli komora kotła będzie zbyt mała, palnik może pracować nieprawidłowo.

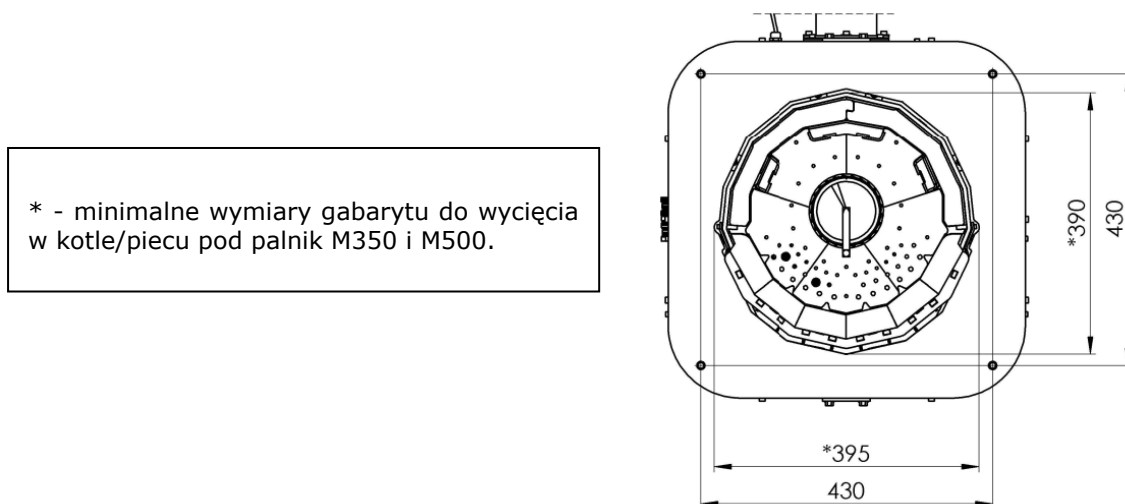

Rys. 5. Wymiary wycięcia i rozstawu śrub mocujących palniki.

Mocować palnik śrubami **M10**
(długość śruby zależy od grubości ściany kotła/pieca.
W przykładzie zastosowane są śruby M10x50 gdy
kocioł ma 10mm grubość ściany).

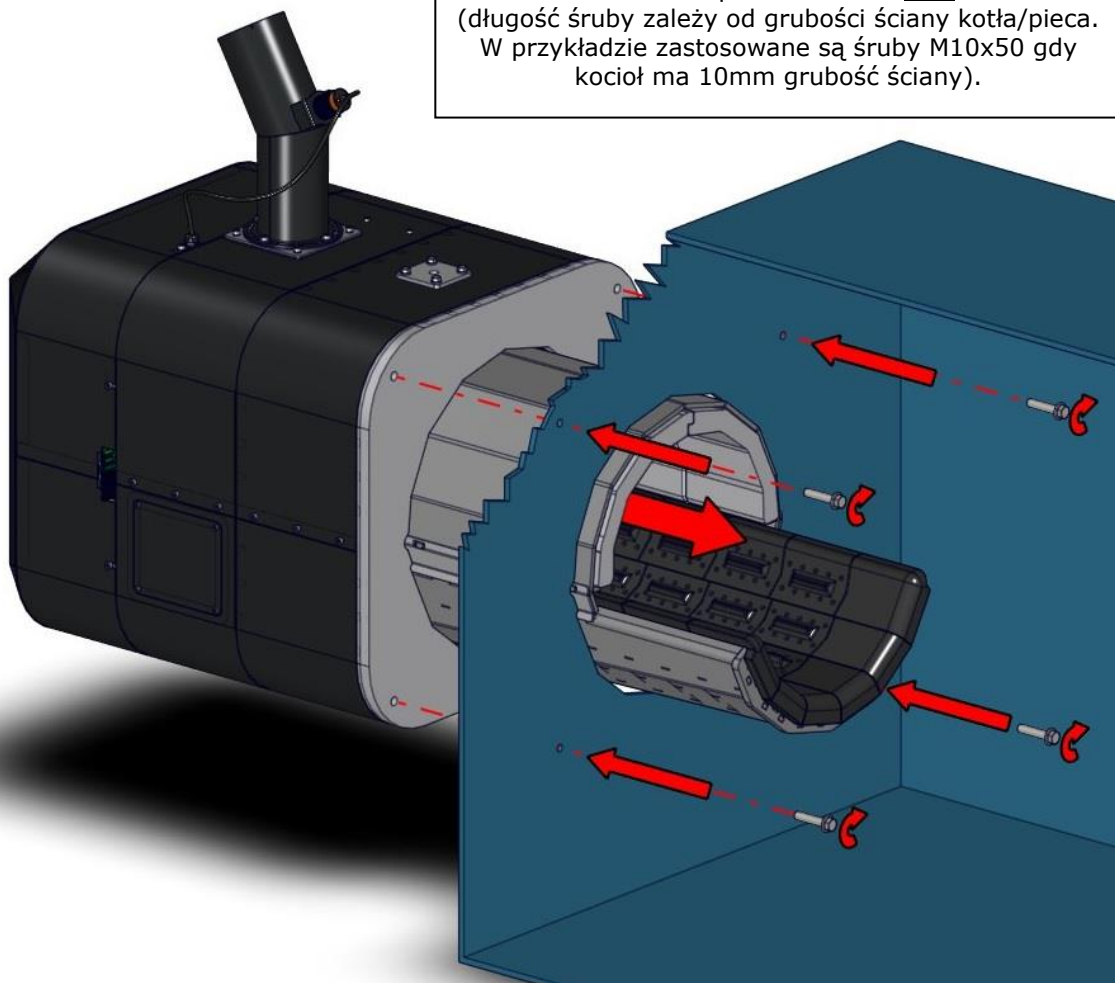

Rys. 6. Montaż i dokręcanie palnika do kotła/pieca.



Rys. 7. Umieszczenie palnika z uwzględnieniem kierunku płomienia.

Tabela 4. Minimalne wymiary komory paleniskowej.

TYP PALNIKA	MINIMALNE WYMIARY KOMORY PALENISKOWEJ	
	MIN. KUBATURA KOMORY PALENISKOWEJ [m ³]	MIN DŁUGOŚĆ KOMORY PALENISKOWEJ L [mm]
M350	0,313	1400
M500	0,450	1500

Tabela 5. Przykładowe minimalne wymiary komory paleniskowej prostokątnej.

TYP PALNIKA	PRZYKŁADOWE MINIMALNE WYMIARY KOMORY PALENISKOWEJ PROSTOKĄTNEJ		
	SZEROKOŚĆ A [mm]	WYSOKOŚĆ H [mm]	MIN DŁUGOŚĆ KOMORY PALENISKOWEJ L [mm]
M350	445	500	1400
M500	500	600	1500

Tabela 6. Przykładowe minimalne wymiary komory paleniskowej walcowej.

TYP PALNIKA	PRZYKŁADOWE MINIMALNE WYMIARY KOMORY PALENISKOWEJ WALCOWEJ	
	MIN. ŚREDNICA KOMORY D [mm]	MIN DŁUGOŚĆ KOMORY PALENISKOWEJ L [mm]
M350	515	1400
M500	620	1500

Tabela 7. Ciśnienia w komorze spalania.

TYP PALNIKA	CIŚNIENIA W KOMORZE SPALANIA [Pa]
M350	50
M500	55

3.3. Zasobnik na paliwo

Zasobnik na paliwo może być wykonany z dowolnego materiału niepalnego, np. blachy stalowej o dowolnej pojemności i powinien znajdować się w odpowiedniej odległości od palnika (rys.10). Do zasobnika na paliwo w dolnej jego części montowany jest podajnik spiralny w rurze osłonowej. Nachylenie podajnika nie powinno być większe niż 45° w stosunku do podłoża. Zasobnik musi być przykryty od góry pokrywą, która zabezpiecza podajnik spiralny przed uszkodzeniami. Zabroniona jest jakakolwiek manipulacja na dnie zasobnika w czasie pracy podajnika, gdyż grozi to okaleczeniem ciała – palców ręki. Należy pamiętać o uzupełnianiu zasobnika paliwem typu pellet przed uruchomieniem palnika. Nie wolno zasypywać zasobnika zwilgotniałym lub rozpadającym się paliwem. Może to spowodować utrudnienia w pracy palnika – blokadę podajnika.

3.4. Podajnik ślimakowy

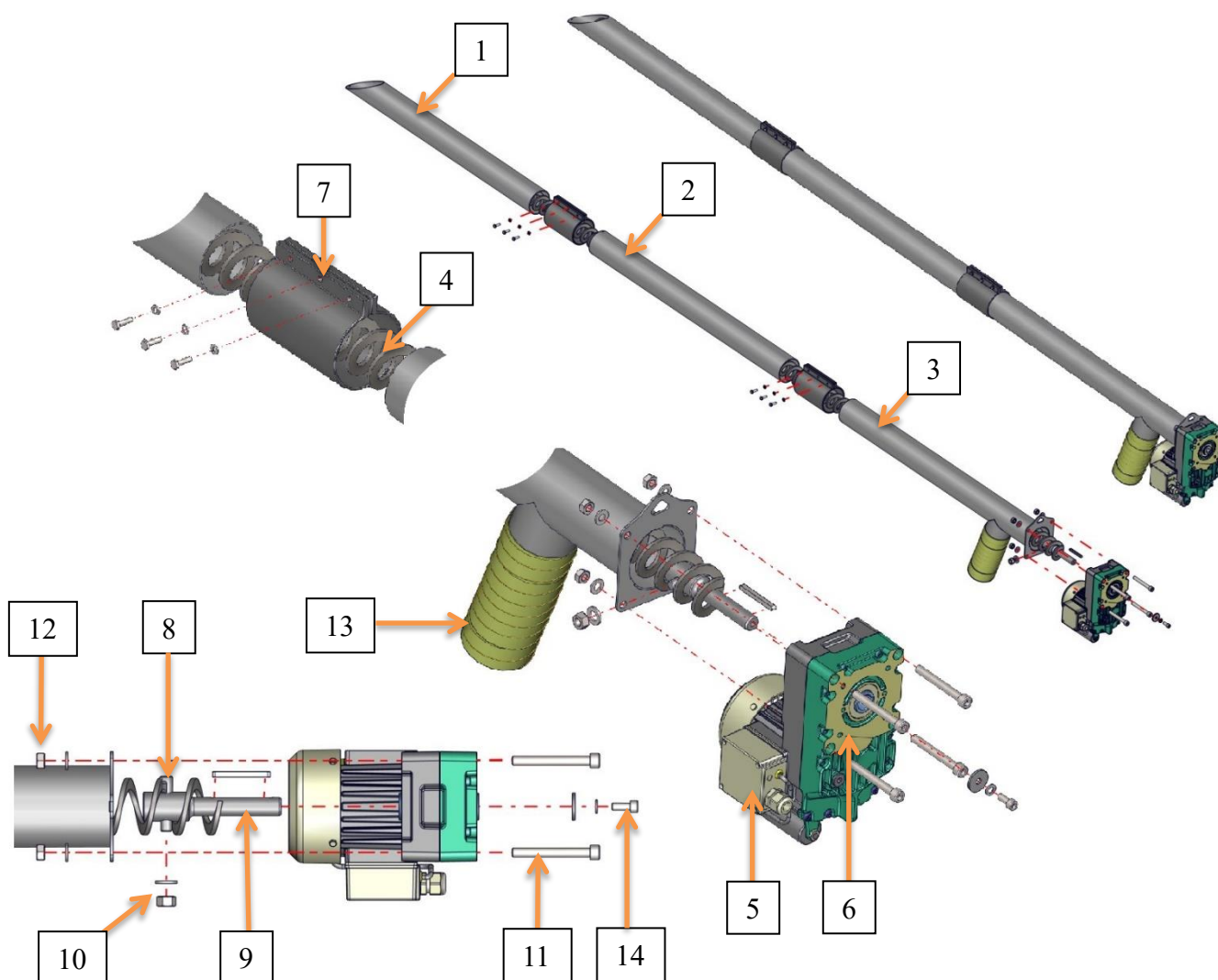

Rys. 8. Budowa podajnika.

Podajnik paliwa łączy zasobnik paliwa z palnikiem. Zbudowany jest z trzech rur stalowych (1,2,3) galwanizowanych o średnicy 88,9mm. Wewnątrz rury znajduje się spirala stalowa (4) napędzana silnikiem elektrycznym 230V AC (5) sprzężonym z przekładnią (6). Silnik podłącza się przy pomocy przewodu zasilającego do odpowiedniego gniazda znajdującego się w szafie sterującej palnika (patrz schemat elektryczny). Dolna część podajnika zamontowana jest w dolnej części zasobnika paliwa a górna połączona jest z palnikiem poprzez elastyczną rurę polipropylenową (13).

Schemat montażu podajnika (rys. 8):

1. Połączyć rury (1), (2), (3) za pomocą dwóch łączników (7) dokręcając śruby mocujące;
2. Umieścić trzpień (8) w otworze wałka (9), następnie wkręcić spiralę (4) na trzpień (8) i dokręcić za pomocą nakrętki M12 z podkładką (10);
3. Wsunąć spiralę do wnętrza rury. Za pomocą śrub M10x85 (11) i nakrętek M10 z podkładkami (12) skrócić przekładnie (6) z flanszą rury;
4. Dokręcić śrubę M8 z podkładkami (14) do przełożonego wałka (9) przez przekładnie (6).

UWAGA: Spirala podajnika powinna kończyć się w połowie otworu wlotowego (rys. 9). W przypadku zbyt długiej spirali należy dociąć ją na wymaganą długość.



Rys. 9. Montaż spirali podajnika.

Dozowanie paliwa odbywa się automatycznie. Praca podajnika odbywa się cyklicznie i jest sterowana ze sterownika zewnętrznego. Podajnik należy ustawić pod kątem (maksymalnie 45°) w stosunku do podłoża. Giętka antystatyczna rura poliuretanowa musi być odsunięta od osi palnika o minimum 30 cm. W przypadku przegrzania się rury (cofnięcie płomienia) i jej stopienia, pellet nie będzie wsypywał się do palnika. Brak paliwa spowoduje wygaszenie palnika. Zapobiega to rozprzestrzenieniu się ognia na zbiornik paliwa i powstaniu pożaru w kotłowni.

UWAGA: Przed uruchomieniem palnika zasobnik należy zasypać pelletem i zapłacić podajnik do momentu, kiedy pellet zacznie spadać do palnika.

3.5. Zabezpieczenie STB

W przypadku, gdy piec lub kocioł nie posiada własnego zabezpieczenia STB do zestawu dodaje się termostat kapilarny zatraskowy. Czujnik kapilarny należy na stałe zamontować w płaszczu wodnym kotła. Po przekroczeniu krytycznej (95°C) temperatury kotła następuje odcięcie podajnika paliwa. W celu ponownego uruchomienia palnika należy sprawdzić przyczynę wyłączenia spowodowanego przegrzaniem kotła, poddać ją ocenie i podjąć odpowiednie postępowanie w celu usunięcia przyczyny. Następnie zresetować wyłącznik na obudowie.

3.6. Czujnik temperatury kotła

Palnik jest dostarczany razem z czujnikiem temperatury kotła. Jego zadaniem jest kontrola procesów rozpalania i wygaszania palnika. **Nie dotyczy wersji palników przeznaczonych do pieców piekarniczych.**

4. MONTAŻ PALNIKA I PODAJNIKA

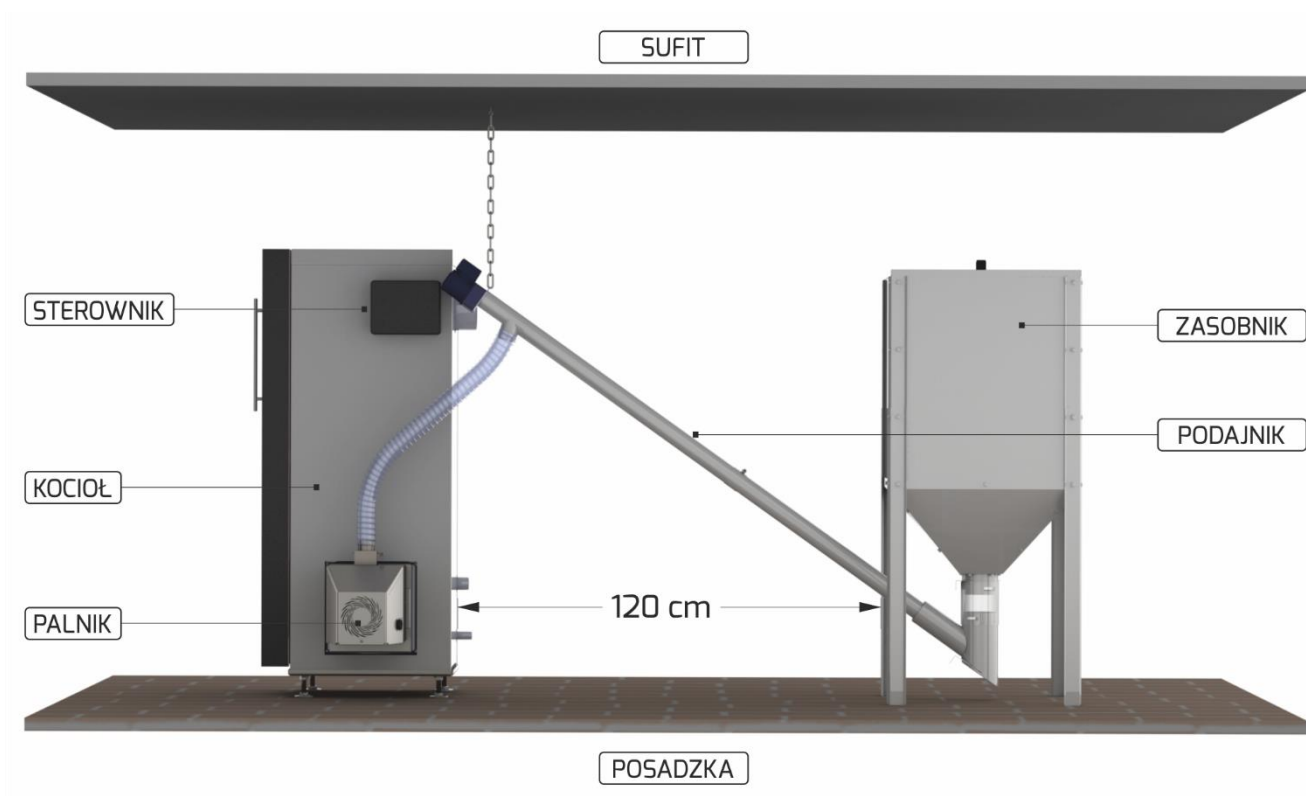

Rys. 10. Schemat instalacji kotłowni.

Palnik i podajnik dostarczane są w stanie gotowym do zamontowania. Pakowane są w pudła kartonowe, które należy ostrożnie rozpakować.



UWAGA!
Przed przystąpieniem do montażu
lub demontażu należy odłączyć
całe zasilanie kotła i palnika.

4.1. Mocowanie palnika w kotle

W celu przeprowadzenia prawidłowego montażu należy uszczelnić termicznie palnik od drzwiczek kotła (2) [izolacja nie jest elementem zestawu].

Schemat montażu palnika M350 i M500:

- Komorę spalania (1) palnika umieścić w otworze montażowym kotła i przymocować czterema śrubami M10 (rozstaw otworów montażowych rys. 3 i rys. 4).
- Ze względu na wagę palników (170 - 200 kg), montaż palnika kategorycznie jest zabroniony przez jedną osobę. W celu przeprowadzenia prawidłowego montażu producent zaleca zastosowanie podnośnika silnikowego, do tego celu należy umieścić śrubę z uchem M12 (rys. 12) w odpowiedni otwór montażowy (2) (rys. 11).

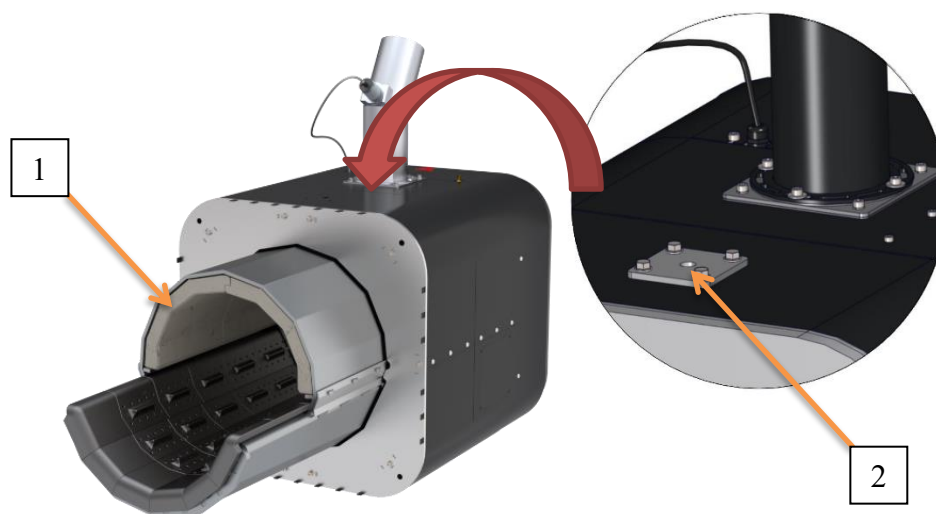

Rys. 11. Pozycja izolacji i śruby z uchem w palniku M500.



Rys. 12. Śruba z uchem.



UWAGA!
Przy montażu palnika w kotle, który nie posiada zewnętrznej izolacji termicznej w miejscu mocowania, należy zastosować podkładkę izolacyjną zabezpieczającą palnik przed wpływem temperatury kotła.

4.2. Podłączenie podajnika

- Zamocować do trójnika giętką rurę zasypową, o długości pozwalającej umieścić górną część podajnika, nie mniej jednak niż 30 cm od pionowej osi zasypu palnika. Drugą część giętkiej rury nasadzić na pionową rurę kominka zasypowego palnika i zacisnąć opaską.
- **Umieścić dolną część rury podajnika w pojemniku na paliwo pamiętając, aby otwór zaciągający granulát skierowany był do góry.**



UWAGA!
Podajnik należy ustawić w stosunku do podłogi pod kątem nie większym niż 45°.

- Zasypać pojemnik paliwem. Atest paliwa powinien być udostępniony przez sprzedawcę. Specyfikacja paliwa zawarta jest w Tabeli 1.
- Połączyć podajnik z palnikiem przy pomocy przewodu elektrycznego zasilającego podajnik umieszczając wtyczkę w odpowiednim gnieździe na sterowniku. Należy pamiętać o przewodzie zerującym obudowę palnika, aby był nieuszkodzony i mocno dokręcony do obudowy.
- W przypadku, gdy piec lub kocioł nie posiada własnego zabezpieczenia STB, do zestawu dodaje się termostat kapilarny zatrzaskowy. Czujnik kapilarny należy na stałe zamontować w płaszczu wodnym kotła, razem z czujnikiem temperatury kotła.

4.3. Podłączenie sterownika

Umocować obudowę ze sterownikiem za pomocą wkrętów na ścianie izolowanej kotła lub na ścianie kotłowni. Przewód wielozłacza podłączyć do odpowiedniego gniazda znajdującego się na prawej bocznej ścianie palnika.

5. PODŁĄCZENIA DODATKOWE ORAZ PIERWSZE URUCHOMIENIE

- Podłączenia dodatkowe palnika opisane są w instrukcji sterownika.
- Schemat określenia wydajności podawanego pelletu:
 1. Przed rozpoczęciem procedury wyważania należy upewnić się, że podajnik jest napełniony pelletem.
 2. Pod podajnikiem należy umieścić pusty worek (np. po pelletcie) i uruchomić podajnik na 15 minut. Uzyskaną ilość pelletu w worku należy zważyć.
 3. Uzyskaną wartość należy wpisać w parametrze **WYDAJNOŚĆ PODAJNIKA** – sterownik wymaga tej wartości przy pierwszym uruchomieniu.
 4. W kolejnym kroku należy podać maksymalną moc z jaką chcemy aby palnik pracował.
 5. Sterownik dobierze ilość potrzebnego pelletu automatycznie.

UWAGA: Pierwsze uruchomienie musi być wykonane przez autoryzowanego instalatora przeszkolonego w firmie PELLASX sp. z o.o. sp. k.

6. EKSPLOATACJA I PRZEPISY BEZPIECZEŃSTWA

6.1. Eksploatacja



UWAGA!

Palniki PellasX mogą obsługiwać tylko osoby dorosłe. Przed przystąpieniem do obsługi palnika bezwzględnie należy zapoznać się z instrukcją obsługi.

Przed uruchomieniem palnika należy sprawdzić wszystkie podłączenia i połączenia palnika z podajnikiem. Sprawdzić śruby mocujące palnik do kotła i uszczelnienie termiczne pomiędzy palnikiem a kotłem.

Palnik zostaje uruchomiony wg instrukcji po uprzednim załączeniu do sieci elektrycznej, przy pomocy przewodu zasilającego z wtyczką zerowaną. Dla zapewnienia prawidłowej pracy palnika, należy w zależności od jakości spalanego paliwa oczyścić wnętrze paleniskowe z nagaru i szlaki.

6.2. Konserwacja płyty paleniskowej

Palniki M350 i M500 wyposażone są w demontowane palenisko. Przed wyciągnięciem paleniska należy je dokładnie wyczyścić, aby popiół podczas wyciągania nie dostał się do komory nadmuchowej. Następnie można wyjąć palenisko i udroźnić otwory nadmuchowe w płytkach. Po demontażu paleniska należy usunąć popiół z przestrzeni pod płytkami. Po zakończonej konserwacji należy prawidłowo umieścić palenisko ponownie w palniku. Schemat demontażu oraz montażu paleniska przedstawiony został na poniższych rysunkach.

UWAGA: Czyszczenie paleniska należy wykonywać każdorazowo po wygaszeniu i wystudzeniu palnika.



Rys. 13. Rzut kompletnego palnika M500.

Krok 1

Zlokalizuj podświetlone elementy

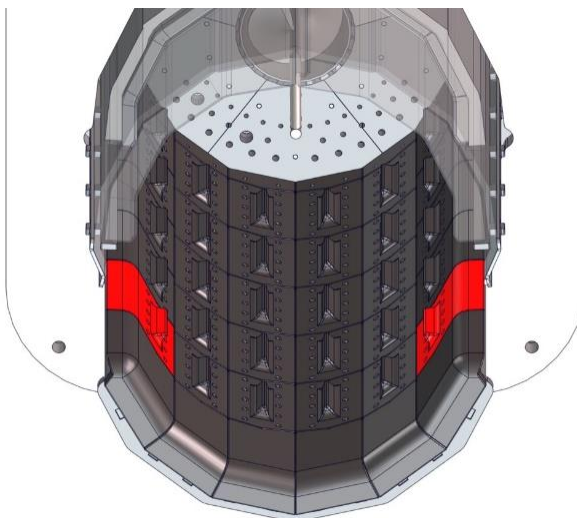

Krok 2

Wyciągnij podświetlone elementy

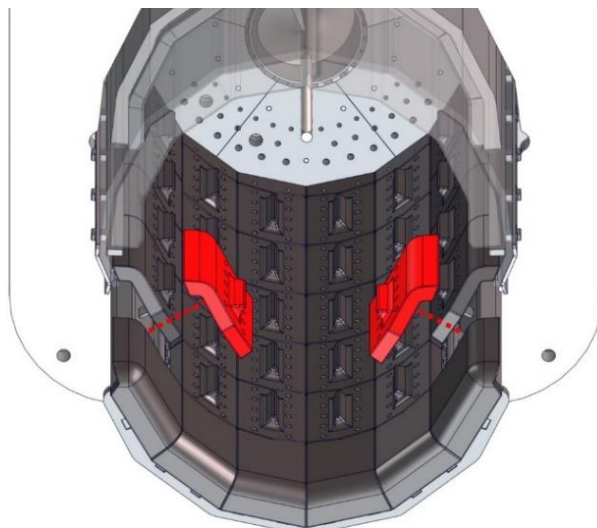

Krok 3

Zlokalizuj podświetlony element, pociągnij go i trzymaj

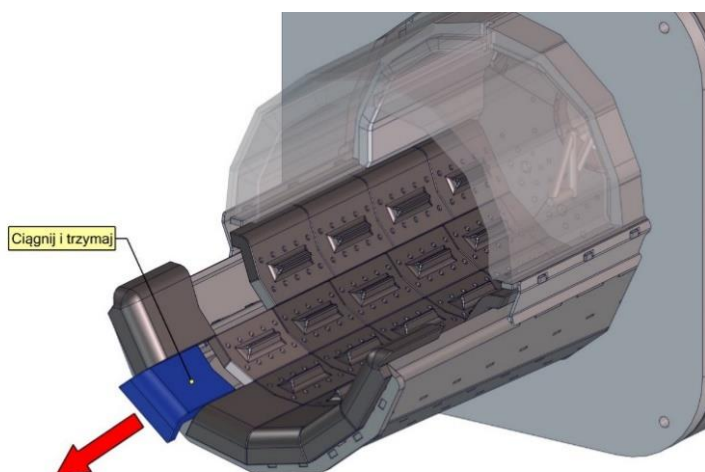

Krok 4

Nie puuszczając elementu z kroku 3, wyciągnij podświetlony element

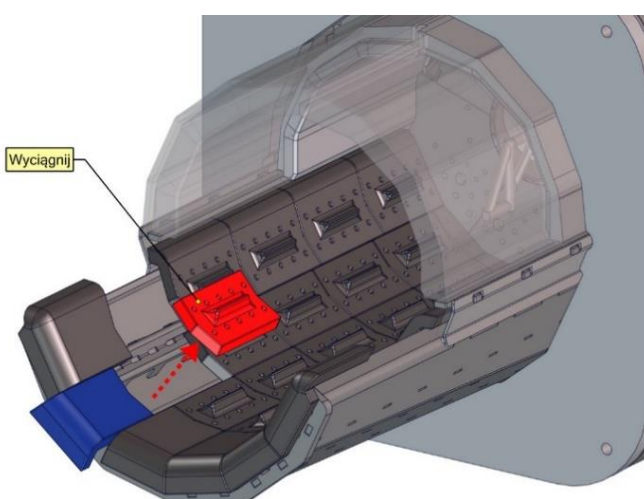

Krok 5

Puść element z kroku 3

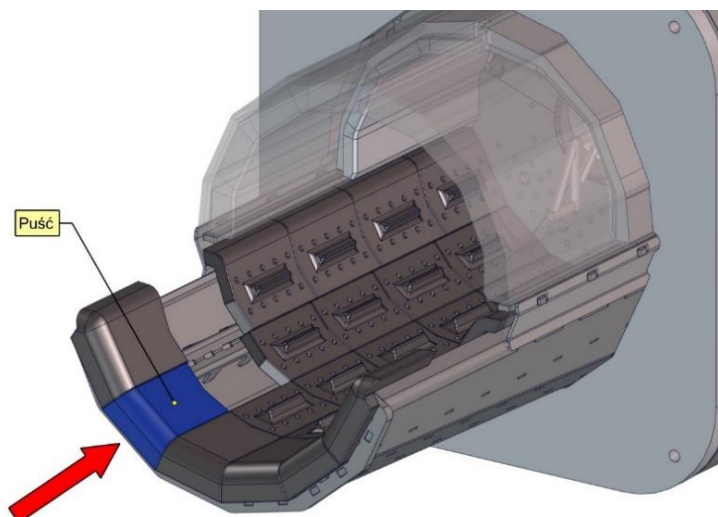

Krok 6

Kroki 3 - 5 powtórzyc dla podświetlonych elementów

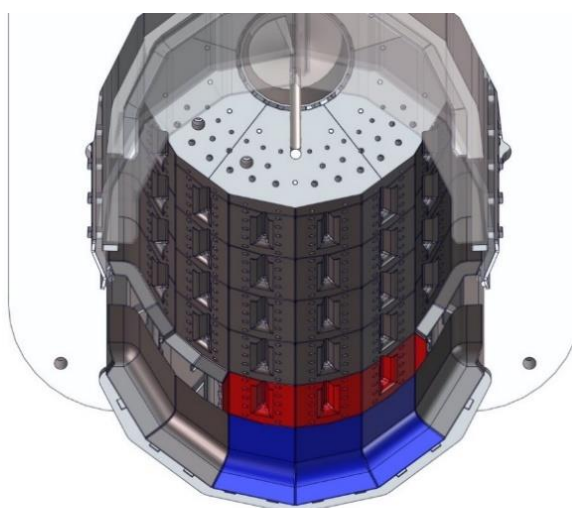

Krok 7

Upewnij się, że podświetlone elementy nie zostaną wyciągnięte

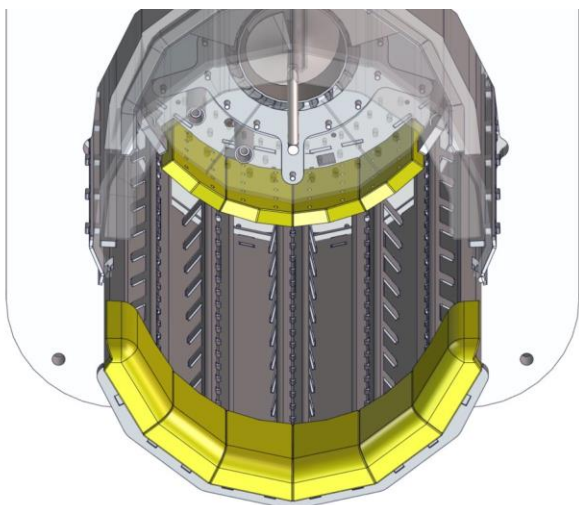

Krok 8

Wyciągnij podświetlone elementy boczne **(pamiętaj o kroku 7)**

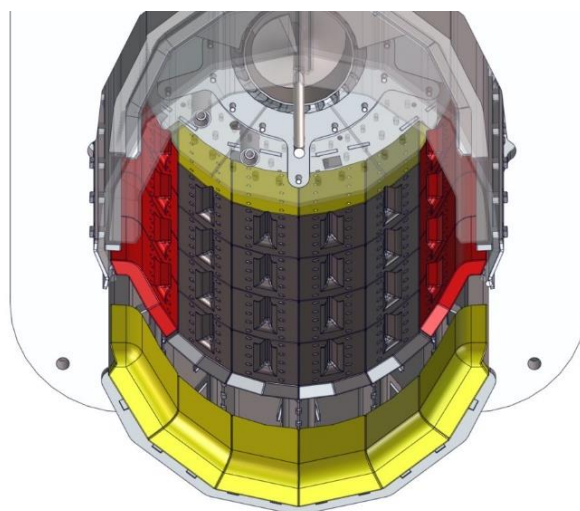

Krok 9

Wyciągnij podświetlone elementy środkowe **(pamiętaj o kroku 7)**

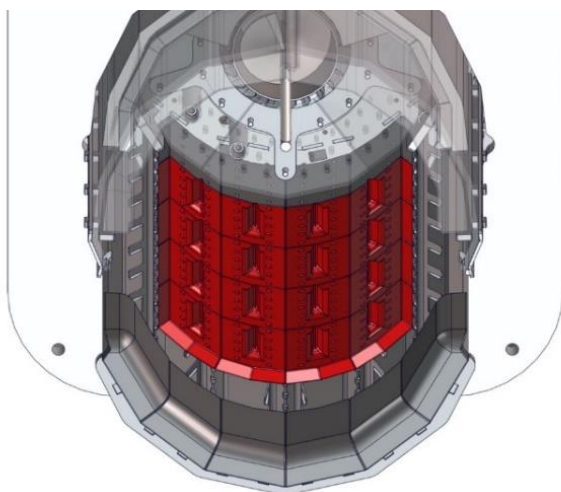

Krok 10

Wyczyść przestrzeń pod żeliwnymi płytkami

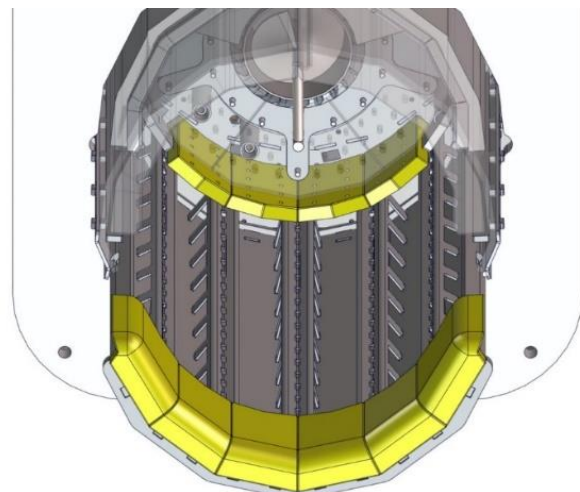

Krok 11

Ułóż podświetlone elementy

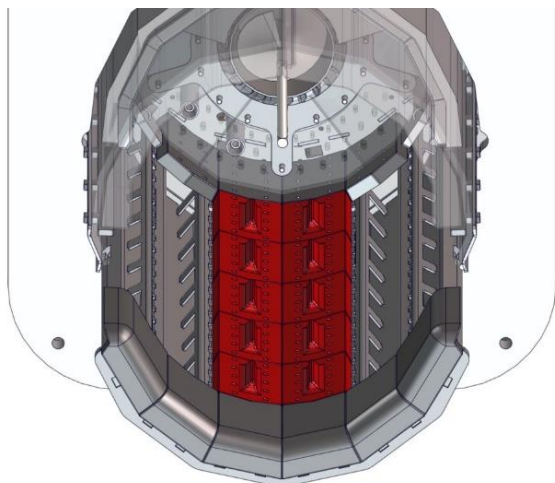

Krok 12

Ułóż podświetlone elementy

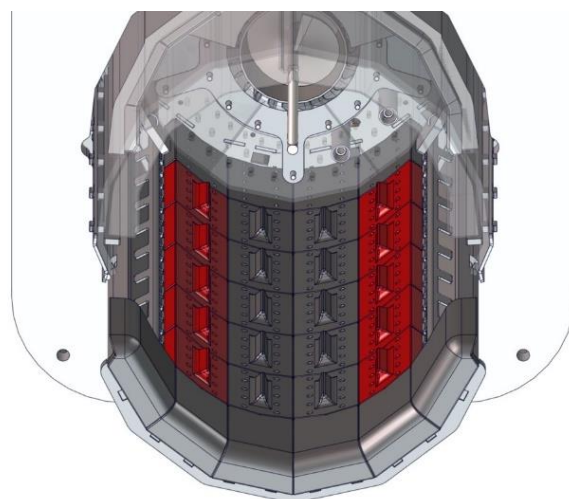

Krok 13

Ułóż podświetlone elementy

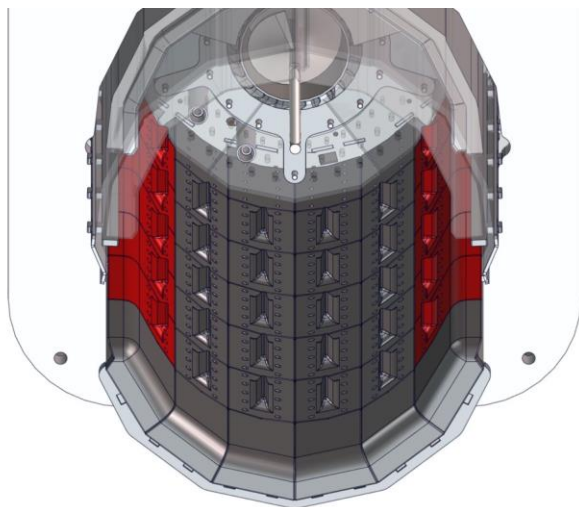

Krok 14

Sprawdź, czy wszystkie płytki żeliwne znajdują się na swoim miejscu – muszą tworzyć jedną powierzchnię

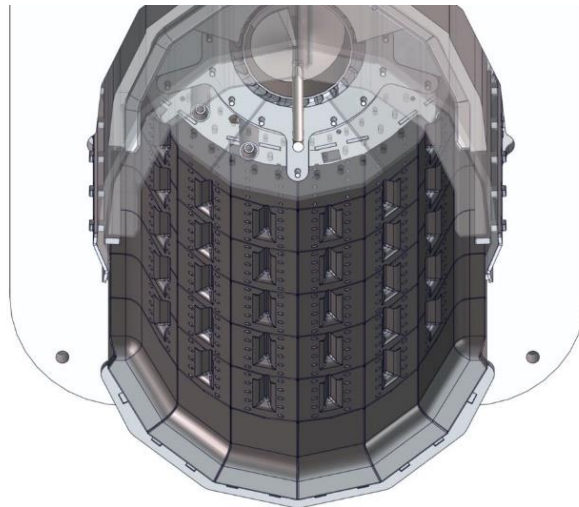

Rys. 14. Poprawne czyszczenie i umieszczenie paleniska w palniku M350 i M500.



UWAGA!

Palenisko po wygaszeniu palnika może być jeszcze gorące, dlatego do wyjmowania zawsze używaj narzędzi np. kombinerek.



UWAGA!

Konserwację palnika należy zawsze przeprowadzać na zimnym palniku.

UWAGA: Po upływie okresu gwarancyjnego, a następnie raz w roku kontrolować stan techniczny palnika poprzez uprawnionego serwisanta.

6.3. Specyfikacja interwałów przeglądowych

Tabela 8. Specyfikacja interwałów przeglądowych.

Moc znamionowa	6 miesięcy od daty instalacji	12 m-cy od daty instalacji	18 m-cy od daty instalacji	24 m-cy od daty instalacji	30 m-cy od daty instalacji
350 kW	1. Podstawowy	1.Rozszerzony	2. Podstawowy	2.Rozszerzony	
500 kW	1. Podstawowy	1.Rozszerzony	2. Podstawowy	2.Rozszerzony	

Data przeglądu liczy się od momentu instalacji i uruchomienia urządzenia przez autoryzowaną firmę serwisową, posiadającą odpowiednie certyfikaty producenta. Przeglądy należy wykonywać nie wcześniej niż miesiąc przed, jednak nie później niż miesiąc po terminie.

6.4. Zakres czynności eksploatacyjnych

- Przy podstawowym przeglądzie eksploatacyjnym:
 - kontrola nastaw automatyki;
 - kontrola urządzeń zabezpieczających (STB, czujniki temperatury kotła i palnika);
 - kontrola i czyszczenie sensora płomienia;
 - kontrola stanu klapki z przeciwwagą (jeżeli występuje) ;
 - analiza spalin i pomiar ciągu kominowego;
 - zapisanie stanu liczników serwisowych;
 - czyszczenie dysz nadmuchowych i paleniska palnika;
 - sprawdzenie mechanizmu mocowania i stanu paleniska;
 - kalibracja sondy lambda (jeżeli występuje).
- **Dodatkowo przy rozszerzonym przeglądzie eksploatacyjnym:**
 - test przekaźników;
 - kontrola szczelności palnika;
 - kontrola stanu połączeń elektrycznych;
 - kontrola stanu zapalarki.

6.5. Przepisy bezpieczeństwa dotyczące instalacji i eksploatacji palnika

Przed przystąpieniem do instalacji i eksploatacji palnika należy dokładnie wyczyścić przewód kominowy oraz kocioł (patrz strona 12), do którego podłączony będzie palnik; sprawdzić czy w instalacji grzewczej jest wystarczająca ilość płynu, a naczynie przelewowe funkcjonuje prawidłowo.

- **Palnik mogą obsługiwać tylko osoby dorosłe, po wcześniejszym zapoznaniu się z instrukcją obsługi;**
- **Zabronione jest przebywanie dzieci w pobliżu palnika;**

- **Zabronione jest wkładanie ręki w rurę podajnika i rurę zasypową palnika, grozi to kalectwem;**
- **Zabronione jest otwieranie drzwi kotła podczas pracy palnika;**
- **Otwieranie drzwi kotła dozwolone jest jedynie po wygaszeniu palnika i odłączeniu zasilania;**
- Palnik przeznaczony jest do spalania biomasy suchej np. pelletu w kotłach pracujących w układzie centralnego ogrzewania;
- Palnik musi być bezwzględnie zerowany elektrycznie i podłączony do gniazda z bolcem zerującym 230V AC;
- Instalacja elektryczna musi być wykonana zgodnie z obowiązującymi przepisami i zasadami bezpieczeństwa. Instalacja elektryczna zasilająca palnik musi być wykonana w systemie TN-S i zabezpieczona bezpiecznikiem różnicowo-prądowym 6A/30mA. Za wykonanie instalacji musi być odpowiedzialny elektryk z uprawnieniami;
- **Instalacja palnika musi być wykonana przez autoryzowanego instalatora przeszkolonego w firmie PELLASX sp. z o.o. sp. k. (Producent), oraz sporządzenia Raportu Odbiorczego znajdującego się w instrukcji obsługi;**
- Wykonywanie jakichkolwiek prac i napraw palnika lub podajnika musi się odbywać przy wyłączonym z sieci przewodzie zasilającym;
- Pomieszczenie, w którym pracuje palnik musi być dobrze i stale wentylowane;
- Eksploatacja nie może się odbywać w niewłaściwych warunkach środowiskowych np. zbyt wysoka temperatura ponad 45°C, obecność związków agresywnych, zabrudzenia, zła wentylacja itd.;
- Bezwzględnie muszą być podłączone do kotła: kapilarny czujnik bezpieczeństwa STB i czujnik temperatury kotła wychodzący z palnika.

Nie zastosowanie się przez użytkownika - właściciela palnika do powyższych PRZEPISÓW BEZPIECZEŃSTWA zwalnia Producenta – PELLASX sp. z o.o. sp. k. z odpowiedzialności za nieprawidłową pracę palnika i powoduje utratę gwarancji.

Jeżeli użytkownik dokona instalacji palnika niezgodnie z instrukcją i wytycznymi producenta lub nie będzie posiadał „Raportu Odbiorczego” sporządzonego w czasie pierwszego uruchomienia palnika przez autoryzowanego instalatora i potwierdzonego podpisem przez użytkownika, wówczas traci on prawo do rękojmi za wady palnika z jednoczesną utratą gwarancji.

6.6. Gwarancja

Szczegóły w dołączonej do Instrukcji KSIĄŻCE GWARANCYJNEJ

7. SERWIS URZĄDZEŃ



UWAGA!
Serwis urządzeń można przeprowadzać tylko przy wyłączonym zasilaniu elektrycznym palnika i kotła.

7.1. Fotosensor

Fotosensory w palniku należy czyścić co pewien czas wilgotną miękką ściereczką, podobnie jak w palnikach olejowych czy gazowych. Po zdjęciu obudowy palnika należy wyjąć fotosensor z gniazda (1), następnie przeczyszczyć i zamontować ponownie. Po wykonaniu powyższych czynności należy zamontować obudowę palnika.

Częstotliwość czyszczenia fotosensora:

- Piekarnie co miesiąc
- Kotłownie co 3 miesiące



Rys. 15. Pozycja fotosensora (1) w palniku M350 i M500.

7.2. Wymiana zapalarki

Jeżeli zapalarka (w palniku występują dwie sztuki) pomimo komunikatu „rozpalanie” nie grzeje, wówczas można przypuszczać, że jest uszkodzona. Aby wymienić zapalarkę należy zdemontować tylną obudowę palnika i wyjąć uszkodzoną zapalarkę z modułu komunikacyjnego X-Sync. Kolejno po prawej stronie palnika (od strony gniazda) odkręcić i zdjąć boczny wizjer komory nadmuchowej. Następnie odkręcić uszkodzoną zapalarkę z rurki osłonowej. W odwrotnej kolejności należy zamontować nową zapalarkę, boczny wizjer komory i obudowę palnika.

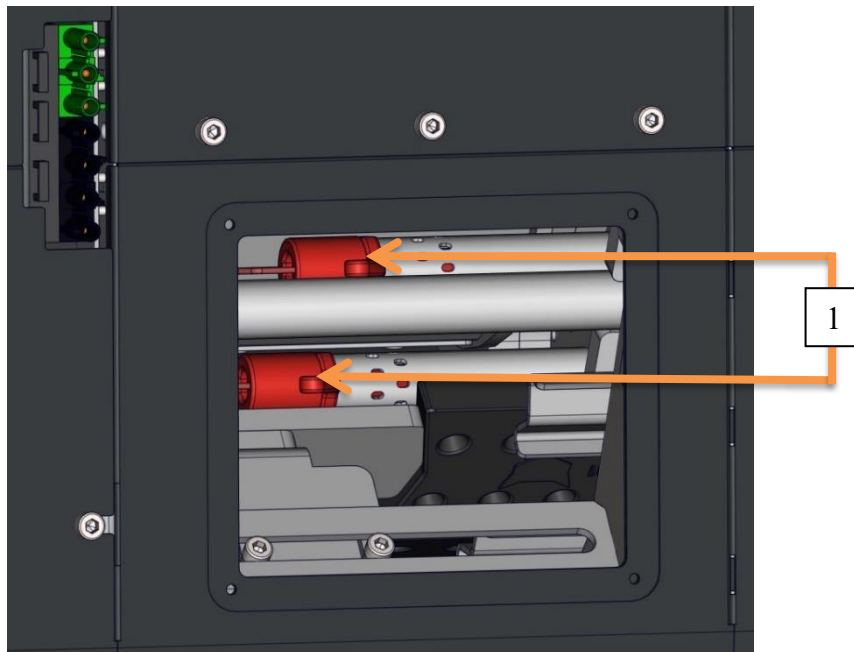

Rys. 16. Pozycja zapalarek (1) w widoku odkręconego bocznego wizjera.

7.3. Czyszczenie rury podajnika

Jeżeli do rury podajnika dostanie się sznurek z worka po paliwie lub inny przedmiot blokujący pracę podajnika, wówczas silnik podajnika będzie się przegrzewał, bezpiecznik zostanie wyłączony przez znajdujący się w silniku czujnik termiczny.

Aby usunąć przedmiot z rury podajnika, należy wyjąć przewód zasilający z gniazda w sterowniku, odkręcić śruby mocujące przekładnię napędu do rury podajnika (schemat montażu w punkcie **3.4**), wysunąć sprężynę z rury i usunąć przedmiot, który był przyczyną awarii.

Po rozwiązaniu problemu złożyć podajnik wg rys. 8 i schematu, kolejno podłączyć do sieci elektrycznej i sprawdzić czy działa.

7.4. Czyszczenie palnika

Jedną z przyczyn braku rozpalenia palnika może być nagar lub/i szlaka zalegająca w komorze palnika. Zapalarka nie rozpali złoża paliwa, gdy szlaka blokuje przepływ ponieważ jest ona niepalna. Gdy nie mamy pewności co do jakości paliwa, należy codziennie przez pierwsze tygodnie czyścić palenisko z zabrudzeń w postaci szlaki i popiołu. Najefektywniej używać szczotki drucianej lub małego pogrzebacza.

Częstą przyczyną zbierania się szlaki jest wyłączenie palnika wyłącznikiem głównym lub bezpośrednio odpięcie od zasilania. Zbyt nagłe pozbawienie paleniska nadmuchu powietrza (tlenu) i pozbawienie palnika wejścia w tryb wygaszania powoduje niedopalenie resztek paliwa. Przy ponownym rozpaleniu palnika bez oczyszczenia go z zabrudzeń, może dojść do kopcenia z palnika. Powodem mogą być m.in. zablokowane szlaką otwory natleniające palnik, które doprowadzają powietrze do paleniska we właściwej ilości.

DLATEGO: Przed wyłączeniem zasilania palnika należy przeprowadzić proces wygaszania.

W przypadku poważniejszych awarii należy skontaktować się z instalatorem.

8. PRZYCZYNY NIEPRAWIDŁOWEJ PRACY

1. Palnik nie rozpala paliwa.

Przyczyny:

- Brak paliwa – sprawdź zbiornik i podajnik czy nie jest zapchany;
- Za mała dawka startowa – sprawdź dawkę startową;
- Uszkodzona zapalarka – sprawdź grzałkę;
- Uszkodzony silnik napędowy – sprawdź termik silnika;

2. Palnik odpala ale nie przechodzi w pierwszą moc.

Przyczyny:

- Za duża dawka startowa – sprawdź dawkę startową;
- Zabrudzony lub niesprawny fotosensor – wyczyść lub wymień fotosensor;
- Uszkodzony termostat zewnętrzny w kotłach olejowych lub piecach piekarniczych;

3. Palnik nie widzi płomienia – sprawdzenie fotosensora.

Patrz strona 25.

Odczyt pomiarowy:

- W ciemności: 0-5%;
- W pełnym świetle: 100%.

4. Przegrzanie podajnika wewnętrznego.

Przyczyny:

- Palnik zabrudzony szlaką;
- Niski ciąg kominowy – zastosować wyciąg spalin.

5. Uszkodzenie czujnika podajnika – nie można odwołać alarmu.

Przyczyny:

- Najczęstszą przyczyną pojawienia się usterki jest zniszczenie termoprotekcji czujnika, co w rezultacie prowadzi do przegrzania elementu pomiarowego. Jeżeli pomimo wystudzenia palnika usterki nie można wykasować, należy wymienić czujnik pomiarowy. W celu weryfikacji, czy na pewno czujnik jest uszkodzony należy zmierzyć jego rezystancję, która powinna wynosić od 1 do 5 Ω . Opór uszkodzonego czujnika wynosi około 100 k Ω .

6. Zapchanie podajnika wewnętrznego.

Podajnik wewnętrzny jest tak zaprojektowany, aby równomiernie mieszać i podawać paliwo.

Przyczyny:

- Złe ustawienie podajnika wewnętrznego w stosunku do zewnętrznego – zwiększyć czas pracy wewnętrznego podajnika (menu serwisowe/podajnik palnika);
- Uszkodzenie motoreduktora – wymiana motoreduktora;
- Źle dobrany interwał pracy podajnika – wartość nie powinna przekraczać 20 sekund (menu serwisowe/interwał palnika).

7. Uszkodzenie dmuchawy.

Przyczyny:

- Zablokowanie łopat dmuchawy – odkręcić śruby osłony dmuchawy i sprawdzić czy nie są zablokowane mechanicznie;
- Sprawdzić napięcie na przewodach dmuchawy;
- Sprawdzić kondensator silnika dmuchawy.

9. SCHEMATY ELEKTRYCZNE

9.1. Schemat elektryczny sterownika PellasX

Patrz Instrukcja obsługi sterownika.

9.2. Schemat elektryczny palników M350 i M500

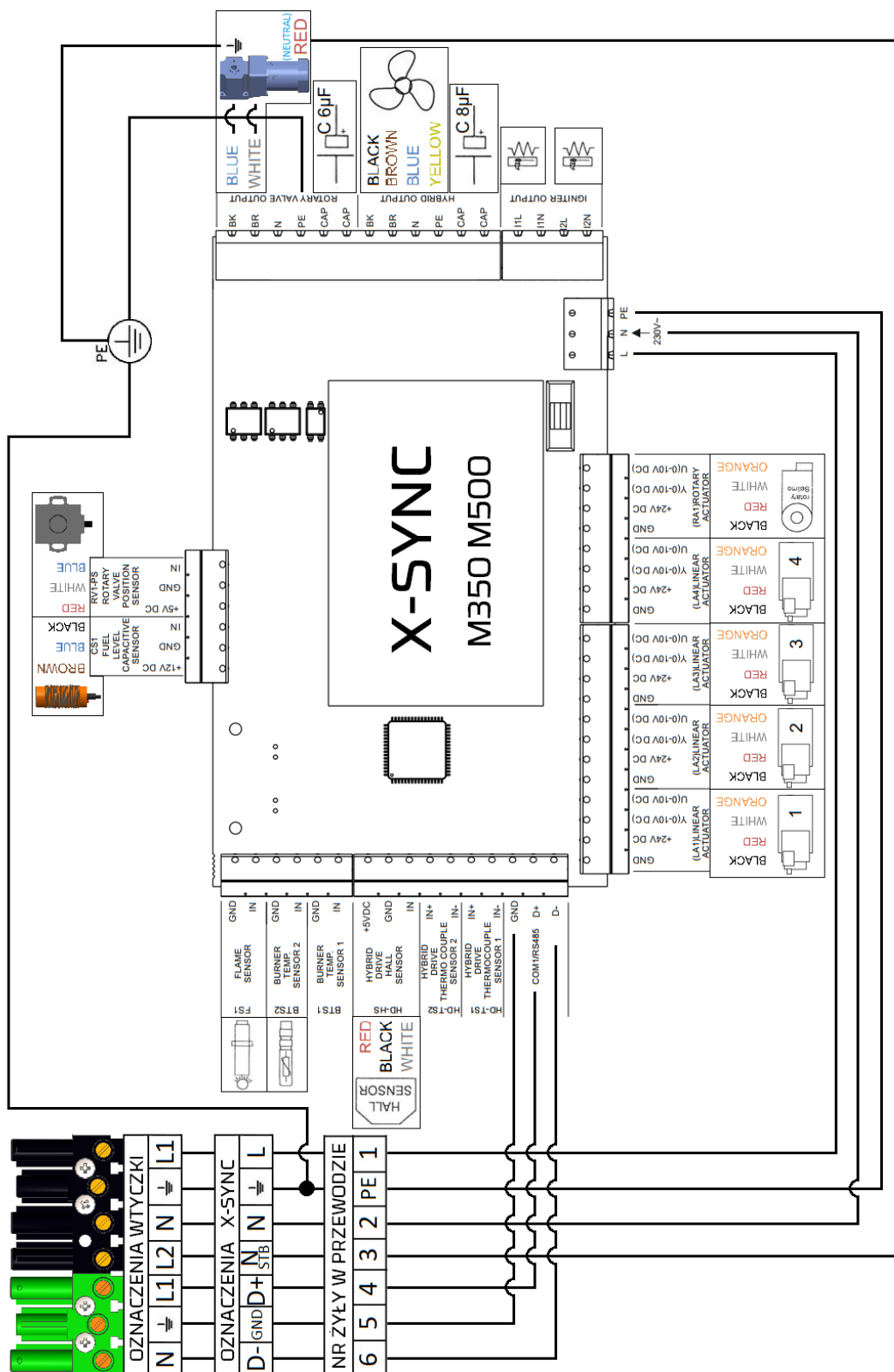

Rys. 17. Schemat elektryczny palnika M350 i M500.

10. RAPORTY

10.1. Raport pierwszego uruchomienia

Tabela 9. Wzór formularza pierwszego uruchomienia.

PIERWSZE URUCHOMIENIE (kopia do odesłania do firmy PELLAS X)

Pierwsze uruchomienie przeprowadziła firma*:

Instalację wykonała firma*:

Nazwa:.....

Nazwa:.....

Ulica:.....

Ulica:.....

Miejscowość:.....

Miejscowość:.....

Tel.:.....

Tel.:.....

*wpisanie danych jest warunkiem uznania roszczeń z tytułu gwarancji

DIAGNOSTYKA USTAWIEN sterownika R.Control								
moc 30% (moc 1)		moc 50% (moc 2)		moc 100% (moc 3)				
praca podajnika [s]	moc wentylatora [%]	praca podajnika [s]	moc wentylatora [%]	praca podajnika [s]	moc wentylatora [%]			
rozpalanie		praca		nadzór (pauza/podtrzymanie)				
dawka startowa [s]	czas rozpalania [min]	wypełnienie podajnika palnika [%]	praca w trybie termostat	czas nadzoru [min]	czas podawania [s]			
			<input type="checkbox"/> TAK <input type="checkbox"/> NIE					
DIAGNOSTYKA USTAWIEN sterownika S.Control								
moc minimalna		moc pośrednia		moc maksymalna				
minimalna moc palnika [kW]	korekta nadmuchu moc min. [%]	pośrednia moc palnika [kW]	korekta nadmuchu moc pośrednia [%]	maksymalna moc palnika [kW]	korekta nadmuchu moc maks. [%]			
rozpalanie		praca		nadzór (pauza/podtrzymanie)				
czas stabilizacji [min]	czas rozpalania [min]	wypeł. podajnika palnika [%]	praca w trybie termostat	czas nadzoru [min]	moc kotła [kW]			
			<input type="checkbox"/> TAK <input type="checkbox"/> NIE					
analiza spalin (przy mocy maksymalnej)				praca z sondą lambda	wydajność podajnika [kg/h]	wentylacja kotłowni	temperatura palnika przy pracy 100% [°C]	typ paliwa
CO [ppm]	O ₂ [%]	ciąg kominowy [Pa]	temperatura spalin [°C]					
				<input type="checkbox"/> TAK <input type="checkbox"/> NIE		<input type="checkbox"/> zła <input type="checkbox"/> średnia <input type="checkbox"/> dobra		<input type="checkbox"/> pellet drzewny <input type="checkbox"/> agropellet <input type="checkbox"/> 6mm <input type="checkbox"/> 8mm <input type="checkbox"/> pestka <input type="checkbox"/> owies
UWAGI Z INSTALACJI:								

Niniejszym oświadczam, że urządzenie zostało zainstalowane i uruchomione zgodnie z PN, przepisami technicznymi i wytycznymi projektowymi firmy PELLAS X sp. z o.o. sp. k. Sprawdzone zostały wszystkie parametry pracy i zabezpieczenia. Urządzenie pracuje prawidłowo.

POTWIERDZENIE PRZEZ FIRMĘ UPRAWNIONĄ
nr uprawnień instalatora:

Dane Klienta:

Ulica:

data:..... / /

Miejscowość:

Tel./ e-mail:.....

.....
numer seryjny urządzenia

.....
pieczętka i podpis

10.2. Raport przeglądu

Tabela 10. Wzór formularza pierwszego przeglądu.

PIERWSZY PRZEGLĄD (kopia do odesłania do firmy PELLAS X)

PODSTAWOWY

- kontrola nastaw automatyki (wypełnić tabelę)
- kontrola urządzeń zabezpieczających (STB, czujniki temperatury kotła i palnika)
- kontrola i czyszczenie sensora płomienia
- kontrola stanu klapki z przeciwwagą (jeżeli występuje)
- analiza spalin i pomiar ciągu kominowego (wypełnić tabelę)
- zapisanie stanu liczników serwisowych (wypełnić tabelę)
- czyszczenie dysz nadmuchowych i paleniska palnika
- sprawdzenie mechanizmu mocowania i stanu paleniska
- kalibracja sondy lambda (jeżeli występuje)

ROZSZERZONY

- test przekaźników
- kontrola szczelności palnika
- kontrola stanu połączeń elektrycznych
- kontrola stanu zapalarki

Wymienione części:

.....

.....

.....

.....

DIAGNOSTYKA USTAWIENÍ sterownika R.Control								
moc 30% (moc 1)		moc 50% (moc 2)		moc 100% (moc 3)				
praca podajnika [s]	moc wentylatora [%]	praca podajnika [s]	moc wentylatora [%]	praca podajnika [s]	moc wentylatora [%]			
rozpalanie		praca		nadzór (pauza/podtrzymanie)				
dawka startowa [s]	czas rozpalania [min]	wypełnienie podajnika palnika [%]	praca w trybie termostat	czas nadzoru [min]	czas podawania [s]			
			<input type="checkbox"/> TAK <input type="checkbox"/> NIE					
DIAGNOSTYKA USTAWIENÍ sterownika S.Control								
moc minimalna		moc pośrednia		moc maksymalna				
minimalna moc palnika [kW]	korekta nadmuchu moc min. [%]	pośrednia moc palnika [kW]	korekta nadmuchu moc pośrednia [%]	maksymalna moc palnika [kW]	korekta nadmuchu moc maks. [%]			
rozpalanie		praca		nadzór (pauza/podtrzymanie)				
czas stabilizacji [min]	czas rozpalania [min]	wypeł. podajnika palnika [%]	praca w trybie termostat	czas nadzoru [min]	moc kotła [kW]			
			<input type="checkbox"/> TAK <input type="checkbox"/> NIE					
analiza spalin (przy mocy maksymalnej)				praca z sondą lambda	wydajność podajnika [kg/h]	wentylacja kotłowni	temperatura palnika przy pracy 100% [°C]	typ paliwa
CO [ppm]	O ₂ [%]	ciąg kominowy [Pa]	temperatura spalin [°C]	<input type="checkbox"/> TAK <input type="checkbox"/> NIE		<input type="checkbox"/> zła <input type="checkbox"/> średnia <input type="checkbox"/> dobra		<input type="checkbox"/> pellet drzewny <input type="checkbox"/> agropellet <input type="checkbox"/> 6mm <input type="checkbox"/> 8mm <input type="checkbox"/> pestka <input type="checkbox"/> owies
LICZNIK SERWISOWY				UWAGI Z DIAGNOSTYKI:				
Praca z mocą maksymalną 100%								
Praca z mocą pośrednią 50%								
Praca z mocą minimalną 30%								
Liczba rozpaleń								
Praca podajnika								
Spalone paliwo								
Ilość resetów								

POTWIERDZENIE PRZEZ FIRMĘ UPRAWNIIONĄ
nr uprawnień instalatora:

Dane Klienta:

Ulica / Miejscowość:

data:.....

_ _ / _ _ _ _ / _ _

Tel./ e-mail:.....

.....
numer seryjny urządzenia

.....
pieczęć i podpis

11. SPIS RYSUNKÓW I TABEL

Spis rysunków:

Rys. 1. Budowa palnika M350 i M500	6
Rys. 2. Wzór tabliczki znamionowej palnika	8
Rys. 3. Wymiary palnika M350	10
Rys. 4. Wymiary palnika M500	10
Rys. 5. Wymiary wycięcia i rozstawu śrub mocujących palniki	11
Rys. 6. Montaż i dokręcanie palnika do kotła/pieca.....	13
Rys. 7. Umieszczenie palnika z uwzględnieniem kierunku płomienia	13
Rys. 8. Budowa podajnika.....	15
Rys. 9. Montaż spirali podajnika	16
Rys. 10. Schemat instalacji kotłowni	17
Rys. 11. Pozycja izolacji i śruby z uchem w palniku M500	18
Rys. 12. Śruba z uchem	18
Rys. 13. Rzut kompletnego palnika M500	20
Rys. 14. Poprawne czyszczenie i umieszczenie paleniska w palniku M350 i M500	23
Rys. 15. Pozycja fotosensora w palniku M350 i M500	26
Rys. 16. Pozycja zapalarek w widoku odkręconego bocznego wizjera	27
Rys. 17. Schemat elektryczny palnika M350 i M500	29

Spis tabel:

Tabela 1. Wymagania jakościowe paliwa pellet.....	7
Tabela 2. Dane techniczne palników	9
Tabela 3. Minimalny ciąg kominowy.....	12
Tabela 4. Minimalne wymiary komory paleniskowej	14
Tabela 5. Przykładowe minimalne wymiary komory paleniskowej prostokątnej.....	14
Tabela 6. Przykładowe minimalne wymiary komory paleniskowej walcowej.....	14
Tabela 7. Ciśnienia w komorze spalania	14
Tabela 8. Specyfikacja interwałów przeglądowych	24
Tabela 9. Wzór formularza pierwszego uruchomienia	30
Tabela 10. Wzór formularza pierwszego przeglądu	31

12. NOTATKI

NOTATKI

NOTATKI



PRODUCENT
PELLASX Sp. z o.o. Sp.k.
Polska, 64-920 Piła
Strefowa 5
T. +48 67 213 80 40
NIP: 764-266-44-90
info-pl@pellasx.eu
www.pellasx.pl